

## Technische Beschreibung

**Modell:**  
S 8002

**Art:**  
Konferenztisch 150 x 360 cm,  
10-16 Personen

**Eigenschaften und Maße:**  
- Tischhöhe: 75 cm

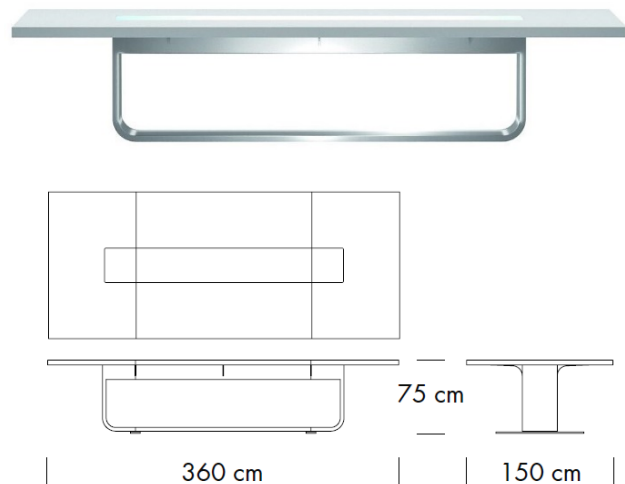

### Tischplatten:

- 2 x Spantischlerplatte 30 mm aufgedoppelt = 60mm
- Kanten 5 mm Massivumleimer überfurniert
- Buche, Esche, Eiche Nussbaum furniert lackiert
- Esche furniert, offenporig lackiert
- Eiche furniert, aufgehellte lackiert
- Mineralwerkstoff weiß beschichtet
- mit Multifunktionsschicht mit Edelstahlabdeckung

### Plattenausführungen:



Ecken gerade,  
Kanten gerade



Ecken gerundet,  
R = 68 mm, bei  
Mineralwerkstoff  
R = 50 mm

### Oberfläche Holz:

Farbgebung Hydrobeize, Lackierung mit DD-Lack, Naturholzlack oder aufgehellte: 3-schichtig (Auftrag 94-98 gr/m<sup>2</sup> nass, je Lackiervorgang). Die Lacke erfüllen DIN EN 12720 „Möbel – Bewertung der Beständigkeit von Oberflächen gegen kalte Flüssigkeiten“.

### Gestell:

Gefertigt aus Edelstahl verschweißt und verputzt, Oberfläche komplett glasperl-gestrahlt.

### Gewicht:

391 kg

### Zusätze:

Kunststoff Gleiter in schwarz, verzinkt M 10 x 35